

Міністерство освіти і науки України
Національний університет біоресурсів і природокористування України
Відокремлений структурний підрозділ «Рівненський фаховий коледж
Національного університету біоресурсів і природокористування України»

СХВАЛЕНО

Педагогічною радою Відокремленого структурного підрозділу «Рівненський фаховий коледж Національного університету біоресурсів і природокористування України» (протокол від 17.04.2024 № 6)

Директор, голова педагогічної ради,
доктор економічних наук, доцент

_____ Василь ЦАРУК

17.04.2024

ЗАТВЕРДЖЕНО

Вченою радою Національного університету біоресурсів і природокористування України,

(протокол від XX.XX.24 № X)

Ректор, голова Вченої ради,
доктор педагогічних наук, професор

_____ Станіслав НІКОЛАЄНКО

XX квітня 2024 р.

ОСВІТНЬО-ПРОФЕСІЙНА ПРОГРАМА
«Підприємництво та торгівля»
фахової передвищої освіти

ГАЛУЗЬ ЗНАНЬ 07 Управління та адміністрування

СПЕЦІАЛЬНІСТЬ 076 Підприємництво та торгівля

КВАЛІФІКАЦІЯ Фаховий молодший бакалавр з підприємництва та торгівлі

Освітньо-професійна програма введена в дію з 01.09.2024

Директор коледжу _____ **Василь ЦАРУК**

Рівне – 2024

**ЛИСТ ПОГОДЖЕННЯ
освітньо-професійної програми
«Підприємництво та торгівля»**

Рівень освіти	фахова передвища освіта
Галузь знань	07 Управління та адміністрування
Спеціальність	076 Підприємництво та торгівля

СХВАЛЕНО

Методичною радою Відокремленого структурного підрозділу
«Рівненський фаховий коледж Національного університету біоресурсів і
природокористування України»

Протокол від 16.04.2024 № 6

Голова методичної ради _____ Людмила БАЛДИЧ

Секретар методичної ради _____ Вадим ЛЮЛЬЧИК

ПОГОДЖЕНО

Заступник директора з навчальної роботи ВСП «РФК НУБіП України»

16.04.2024 _____ Людмила БАЛДИЧ

Завідувач навчально-виробничою практикою ВСП «РФК НУБіП
України»

16.04.2024 _____ Тарас САСОВСЬКИЙ

ПЕРЕДМОВА

Освітньо-професійна програма розроблена у 2020/2021 навчальному році та тричі проходила модернізацію – у 2021/2022 навчальному році у відповідності до стандарту фахової передвищої освіти, затвердженого наказом Міністерства освіти і науки України від 22.06.2021 № 704 «Про затвердження стандарту фахової передвищої освіти зі спеціальності 076 Підприємництво, торгівля та біржова діяльність освітньо-професійного ступеня «фаховий молодший бакалавр», зі змінами та доповненнями від 07.07.2021 № 781; оновлення у 2022-2023 навчальному році відповідно до методичних рекомендацій Міністерства освіти і науки України, Державної служби якості освіти України «Розроблення освітньо-професійної програми та навчального плану підготовки здобувачів фахової передвищої освіти»; модернізацію у 2023-2024 навчальному у зв'язку зі зміною в переліку галузей знань та спеціальностей, затверджених постановою Кабінету Міністрів України від 16.12.2022 № 1392, за якими здійснюється підготовка здобувачів фахової передвищої освіти, метою впровадження рекомендацій стейкхолдерів щодо сучасних умов ринку праці та відповідно до змін, внесених до стандарту фахової передвищої освіти наказом Міністерства освіти і науки України від 19.02.2024 № 198 «Про внесення змін до стандарту фахової передвищої освіти зі спеціальності 076 Підприємництво, торгівля та біржова діяльність»

URL:

<https://mon.gov.ua/ua/osvita/fahova-peredvisha-osvita/sector-fahovoyi-peredvishoyi-osviti/zatverdzeni-standarti>

Модернізовану освітньо-професійну програму розроблено робочою групою Відокремленого структурного підрозділу «Рівненський фаховий коледж Національного університету біоресурсів і природокористування України» у складі:

1. МАРТИНОВА Ірина Миколаївна, спеціаліст вищої категорії, викладач-методист – керівник проєкної групи, гарант освітньо-професійної програми;
2. БАЛДИЧ Людмила Володимирівна, спеціаліст вищої категорії, викладач-методист – член робочої групи
3. ПРОНЧУК Людмила Василівна, спеціаліст вищої категорії, – член робочої групи

Рецензії-відгуки зовнішніх стейкхолдерів:

До модернізації освітньо-професійної програми було залучено таких представників роботодавців:

ВАСИЛЕЦЬ Сергій Дмитрович – директор ТзОВ «Вектр», сертифікований аудитор системи менеджменту (сертифікат № ВА 58 від 18.09.2019 Центру Оцінки Відповідності «Фактум»); пропозиції розглянуті та враховані в освітній програмі (протокол засідання циклової комісії економічних дисциплін від 17.03.2024 № 9);

СЬОХ Ольга Василівна – директор ТзОВ «БОС ЛОГІСТИКА». пропозиції розглянуті та враховані в освітній програмі (протокол засідання циклової комісії економічних дисциплін від 17.03.2024 № 9)

Під час модернізації освітньо-професійної програми було враховано пропозиції органів студентського самоврядування (протокол засідання студентської ради коледжу від 22.02.2024 № 13).

До рецензування освітньо-професійної програми долучилися стейкхолдери:

ВАСИЛЕЦЬ Сергій Дмитрович – директор ТзОВ «Вектр», сертифікований аудитор системи менеджменту (сертифікат № ВА 58 від 18.09.2019 Центру Оцінки Відповідності «Фактум»), розглянуто на засіданні циклової комісії економічних дисциплін (протокол від 06.04.2024 № 10);

СЬОХ Ольга Василівна – директор ТзОВ «БОС ЛОГІСТИКА», розглянуто на засіданні циклової комісії економічних дисциплін (протокол від 06.04.2024 № 10);

**1. ОПИС ОСВІТНЬО-ПРОФЕСІЙНОЇ ПРОГРАМИ ЗІ
СПЕЦІАЛЬНОСТІ
076 ПІДПРИЄМНИЦТВО ТА ТОРГІВЛЯ
ГАЛУЗІ ЗНАНЬ 07 УПРАВЛІННЯ ТА АДМІНІСТРУВАННЯ**

1 – Загальна інформація	
Повна назва закладу вищої освіти та структурного підрозділу	Відокремлений структурний підрозділ «Рівненський фаховий коледж Національного університету біоресурсів і природокористування України»
Освітньо-професійний ступінь	Фаховий молодший бакалавр
Освітня кваліфікація	Фаховий молодший бакалавр з підприємництва та торгівлі
Професійна кваліфікація	
Кваліфікація в дипломі	Освітньо-професійний ступінь – фаховий молодший бакалавр. Спеціальність – 076 Підприємництво та торгівля Освітньо-професійна програма – Підприємництво та торгівля
Рівень кваліфікації згідно з Національною рамкою кваліфікацій	Освітньо-професійний ступінь фахового молодшого бакалавра відповідає 5 рівню Національної рамки кваліфікацій
Офіційна назва освітньо-професійної програми	Підприємництво та торгівля
Обсяг кредитів ЄКТС, необхідний для здобуття фахового молодшого бакалавра	- на основі БСО: 180 кредитів ЄКТС, термін навчання 2 роки 10 місяців - на основі ПЗСО: 120 кредитів ЄКТС, термін навчання 1 рік 10 місяців - на основі професійної (професійно-технічної) освіти, фахової передвищої освіти або вищої освіти: 60 кредитів ЄКТС, термін навчання 10 місяців
Наявність акредитації	ОПП акредитована 2015 р. Акредитація передбачено у 2024/25 н. р.
Термін дії освітньо-професійної програми	Освітня програма введена в дію 01.09.2024 і використовується до її закриття або внесення змін в установленому порядку.
Вимоги до осіб, які можуть розпочати навчання за програмою	- базова середня освіта (з одночасним виконанням освітньої програми профільної середньої освіти, тривалість здобуття якої становить два роки); - повна загальна середня освіта (профільна середня освіта); - професійна (професійно-технічної) освіта (у відповідності до правил прийому); - фахова передвища освіта; - вища освіта
Мова(и) викладання	Українська
Інтернет-адреса постійного розміщення освітньо-професійної програми	https://rfc.nubip.edu.ua/about-college/structural-subdivisions/educational-part/zatverdzeni-osvitno-profesijni-programy/

2 – Мета освітньої програми

Надання теоретичних знань, формування та розвиток загальних і спеціальних компетентностей, достатніх для успішного виконання професійних обов'язків у сфері підприємництва та торгівлі, підготовка здобувачів освіти до подальшого навчання за обраною спеціальністю.

3 – Характеристика освітньої програми

Предметна область

Об'єкт вивчення та/або діяльності: діяльність з організації та функціонування підприємницьких та торговельних структур, що здійснюються для досягнення економічних і соціальних результатів.

Цілі навчання: підготовка фахівців, здатних вирішувати типові спеціалізовані задачі та практичні проблеми з підприємництва та торгівлі.

Теоретичний зміст предметної області: поняття, категорії, концепції, принципи, положення підприємництва та торгівлі і методологія їхнього використання для організації та ефективного функціонування підприємницьких та торговельних структур, сучасні цифрові технології.

Методи, методики та технології: загальнонаукові й спеціальні методи, професійні методики і технології вирішення типових спеціалізованих задач і практичних проблем організації, ефективного функціонування і розвитку підприємницьких та торговельних структур, сучасні інформаційно-комунікаційні технології.

Інструментарій та обладнання: спеціалізовані прилади та обладнання, спеціалізоване програмне забезпечення.

4 – Придатність випускників до працевлаштування та подальшого навчання

Придатність до працевлаштування

Фахівець підготовлений до роботи в галузі економіки за Національним класифікатором України: «Класифікатор видів економічної діяльності» ДК 009:2010:

Секція С Переробна промисловість

Розділ 10 – Виробництво харчових продуктів

Розділ 11 – Виробництво напоїв

Розділ 12 - Виробництво тютюнових виробів

Розділ 13 – Текстильне виробництво

Розділ 14 – Виробництво одягу

Розділ 15 – Виробництво шкіри, виробів зі шкіри та інших матеріалів

Розділ 16 – Оброблення деревини та виготовлення виробів з деревини та корка, крім меблів; виготовлення виробів із соломки та рослинних матеріалів для плетіння

Розділ 17 – Виробництво паперу та паперових виробів

Розділ 18 - Поліграфічна діяльність, тиражування записаної інформації

Розділ 22 – Виробництво гумових і пластмасових виробів

Розділ 25 – Виробництво готових металевих виробів, крім машин і устаткування

Розділ 31 – Виробництво меблів

Розділ 32 - Виробництво іншої продукції

Секція G Оптова та роздрібна торгівля автотранспортних засобів і мотоциклів

Розділ 45 – Оптова та роздрібна торгівля автотранспортними засобами та мотоциклами, їх ремонт

14 Розділ 46 – Оптова торгівля, крім торгівлі автотранспортними

	<p>засобами та мотоциклами</p> <p>Розділ 47 – Роздрібна торгівля, крім торгівлі автотранспортними засобами та мотоциклами</p> <p>Секція Н – Транспорт, складське господарство, поштова та кур'єрська діяльність</p> <p>Розділ 52 – Складське господарство та допоміжна діяльність у сфері транспорту</p> <p>Фахівець здатен виконувати зазначені професійні роботи за Національним класифікатором України: «Класифікатор професій» ДК 003:2010 та Довідником кваліфікаційних характеристик професій працівників. Випуск 65. «Торгівля і громадське харчування»:</p> <p>1224 Завідувач секції</p> <p>1224 Керівники виробничих підрозділів в оптовій та роздрібній торгівлі</p> <p>1229.1 Завідувач відділу (самостійного)</p> <p>3415 Агент комерційний</p> <p>3415 Агент торговельний</p> <p>3415 Комівояжер</p> <p>3419 Товарознавець</p> <p>3419 Організатор з постачання</p> <p>3419 Організатор зі збуту</p> <p>3421 Торговельний брокер (маклер)</p> <p>3422 Експедитор транспортний</p> <p>3439 Фахівець.</p>
Академічні права випускників	Здобуття освіти за початковим рівнем (короткий цикл) вищої освіти; за першим (бакалаврським) рівнем вищої освіти. Набуття додаткових кваліфікацій в системі освіти дорослих, у томі числі післядипломної освіти.
5 – Викладання та оцінювання	
Викладання та навчання	<p>Основні підходи: проблемно-орієнтоване навчання, компетентнісний підхід, студентоорієнтоване навчання, самонавчання.</p> <p>Технології: модульно-рейтингова, інтерактивна, інформаційно-комунікаційна, проектна.</p>
Оцінювання	<p>Основні методи оцінювання, що забезпечують вимірювання результатів навчання за ОПП: екзамени, заліки, тестування, модульні контрольні роботи, захист курсової роботи, захист звіту з практики, кваліфікаційний іспит.</p> <p>Система оцінювання навчальних досягнень здобувачів фахової передвищої освіти здійснюється за: 50-бальною шкалою, 4-бальною шкалою («відмінно», «добре», «задовільно», «незадовільно»)</p>
6 – Програмні компетентності	
Інтегральна компетентність	Здатність вирішувати типові спеціалізовані задачі та практичні проблеми в галузі підприємницької та торговельної діяльності або у процесі навчання, що вимагає застосування положень і методів системи наук, які формують концепції організації і функціонування підприємницьких і торговельних структур та може характеризуватися певною невизначеністю умов; нести відповідальність за результати своєї діяльності; здійснювати контроль інших осіб у визначених ситуаціях.
Загальні компетентності (ЗК)	ЗК 1. Здатність реалізувати свої права і обов'язки як члена суспільства, усвідомлювати цінності громадянського (вільного

	<p>демократичного) суспільства та необхідність його сталого розвитку, верховенства права, прав і свобод людини і громадянина в Україні.</p> <p>ЗК 2. Здатність зберігати та примножувати моральні, культурні, наукові цінності і досягнення суспільства на основі розуміння історії та закономірностей розвитку предметної області, її місця в загальній системі знань про природу і суспільство та в розвитку суспільства, техніки і технологій, використовувати різні види та форми рухової активності для активного відпочинку та ведення здорового способу життя.</p> <p>ЗК 3. Здатність застосовувати знання у практичних ситуаціях.</p> <p>ЗК 4. Здатність спілкуватися державною мовою як усно, так і письмово.</p> <p>ЗК 5. Здатність спілкуватися іноземною мовою.</p> <p>ЗК 6. Здатність використовувати інформаційні та комунікаційні технології.</p> <p>ЗК 7. Здатність до пошуку, оброблення та аналізу інформації з різних джерел.</p> <p>ЗК 8. Здатність виявляти ініціативу та підприємливість.</p>
<p>Спеціальні компетентності (СК)</p>	<p>СК 1. Здатність враховувати основні закономірності та сучасні досягнення у підприємницькій та торговельній діяльності.</p> <p>СК 2. Здатність обирати та використовувати відповідні методи, інструментарій для обґрунтування рішень щодо діяльності підприємства.</p> <p>СК 3. Здатність застосовувати інноваційні підходи у діяльності підприємницьких та торговельних структур.</p> <p>СК 4. Здатність визначати характеристики товарів і послуг у підприємницькій, та торговельній діяльності.</p> <p>СК 5. Здатність здійснювати діяльність із дотриманням вимог нормативно-правових документів у сфері підприємницької та торговельної діяльності.</p> <p>СК 6. Здатність виконувати професійні завдання з організації діяльності підприємницьких та торговельних структур.</p> <p>СК 7. Здатність застосовувати основи обліку, оподаткування і страхування у підприємницькій та торговельній діяльності.</p> <p>СК 8. Здатність визначати і задовольняти потреби споживачів як пріоритетних суб'єктів ринку.</p> <p>СК 9. Здатність застосовувати моделі електронної комерції у сфері підприємницької та торговельної діяльності.</p> <p>СК 10. Здатність використовувати логістичні системи у підприємницькій та торговельній діяльності</p> <p>СК 11. Здатність аналізувати вплив технологічних факторів та факторів зовнішнього середовища на процес зберігання та виробництва аграрної продукції, яка відповідає вимогам стандартів.</p> <p>СК 12. Здатність до організації підприємницької та торговельної діяльності в аграрній сфері</p>
<p>7 – Зміст підготовки здобувачів фахової передвищої освіти, сформульований у термінах результатів навчання</p>	
	<p>РН 1. Знати свої права, як члена суспільства, цінності громадянського суспільства, верховенства права, прав і свобод людини і громадянина України.</p> <p>РН 2. Застосовувати знання, розуміння закономірностей та сучасних досягнень у підприємницькій та торговельній діяльності</p>

	<p>із професійною метою.</p> <p>РН 3. Володіти державною та іноземною мовами у професійній діяльності.</p> <p>РН 4. Використовувати сучасні комп'ютерні й телекомунікаційні технології обміну та поширення професійно спрямованої інформації у сфері підприємництва та торгівлі.</p> <p>РН 5. Здійснювати пошук, самостійний відбір інформації з різних джерел у сфері підприємницької та торговельної діяльності.</p> <p>РН 6. Проявляти ініціативу та підприємливість, володіти навичками міжособистісної взаємодії для досягнення професійної мети.</p> <p>РН 7. Застосовувати всебічні спеціалізовані емпіричні й теоретичні знання у сфері підприємництва та торгівлі для подальшого використання у практичній діяльності.</p> <p>РН 8. Володіти методами й інструментарієм для підготовки проєктів управлінських рішень щодо створення й функціонування підприємницьких та торговельних структур.</p> <p>РН 9. Застосовувати інноваційні підходи у підприємницькій та торговельній діяльності.</p> <p>РН 10. Визначати характеристику товарів і послуг у підприємницькій та торговельній за допомогою сучасних методів.</p> <p>РН 11. Знати основи нормативно-правового забезпечення діяльності підприємницьких та торговельних структур і застосовувати їх на практиці.</p> <p>РН 12. Виконувати професійні завдання з організації діяльності підприємницьких та торговельних структур.</p> <p>РН 13. Застосовувати отримані навички з основ обліку, оподаткування і страхування у підприємницькій та торговельній діяльності.</p> <p>РН 14. Визначати потреби споживачів для формування асортименту товарів у підприємницькій та торговельній діяльності.</p> <p>РН 15. Застосовувати моделі електронної комерції в діяльності підприємницьких та торговельних структур.</p> <p>РН 16. Використовувати логістичні системи у підприємницькій та торговельній діяльності.</p> <p>РН 17. Визначати основні показники діяльності підприємницьких та торговельних структур для забезпечення їх ефективності</p> <p>РН 18. Здійснювати оперативний контроль за дотриманням правил, умов та режимів зберігання товарів у підприємницьких та торговельних структурах.</p> <p>РН 19. Аналізувати обсяги сировини, матеріалів, готової продукції, яка зберігається на підприємстві з метою попередження втрат їх кількості та якості.</p> <p>РН 20. Застосовувати знання й вміння для забезпечення організації підприємницької та торговельної діяльності у сфері аграрного бізнесу</p>
8 – Ресурсне забезпечення реалізації освітньо-професійної програми	
Кадрове забезпечення	<p>Розробниками освітньо-професійної програми є три штатні працівники ВСП «Рівненський фаховий коледж НУБіП України», спеціалісти вищої кваліфікаційної категорії, викладачі-методисти. До реалізації програми залучаються науково-педагогічні та педагогічні працівники, окремі з них мають досвід роботи за фахом. З метою підвищення фахового рівня усі викладачі щорічно проходять підвищення кваліфікації чи стажування.</p>

Матеріально-технічне забезпечення	Будівлі повністю відповідають нормам санітарно-технічного стану приміщень, вимогам освітньої підготовки. Вони мають бібліотечно-інформаційний центр з читальною та медіазалою, комп'ютерні кабінети та лабораторії із встановленими ліцензійними програмами Microsoft Office, Vas:Бухгалтерія, та онлайн доступ до програми Агроаналітика. Окремі кабінети обладнані мультимедійним обладнанням, з доступом до мережі Інтернет, Wi-Fi. Соціальна структура відповідає встановленим нормам та складається з спортивного комплексу, їдальні, медпункту, гуртожитків.
Інформаційне та навчально-методичне забезпечення	Формування бібліотечного фонду проводиться відповідно до профілю навчального закладу, перевага у комплектуванні надається навчальним виданням, підручникам, посібникам, спеціальній та довідковій літературі, ведеться електронний каталог. Фонд бібліотечно-інформаційного центру систематично поповнюється періодичними виданнями, передплата на які проводиться двічі на рік. Існує офіційний сайт, який дає доступ до електронних навчальних ресурсів.
9 – Академічна мобільність	
Національна кредитна мобільність	Здобувачі освіти мають право на національну кредитну мобільність згідно умов, визначених Порядком реалізації права на академічну мобільність, затвердженим постановою Кабінету Міністрів України від 12.08.2015 № 579 (у редакції постанови Кабінету Міністрів України від 13.05.2022 № 599). З метою забезпечення можливості навчатися в іншому закладі освіти на території України або поза її межами без відрахування з основного місця навчання, зі збереженням стипендії та перерахуванням отриманих кредитів на основі ЄКТС, ВСП «РФК НУБіП України» уклали угоди про співпрацю з закладами фахової передвищої освіти: ВСП «Ірпінський фаховий коледж НУБіП України», ВСП «Фаховий коледж економіки, права та інформаційних технологій ЗУНУ», ВСП «Вінницький фаховий коледж будівництва, архітектури та дизайну Київського національного університету будівництва і архітектури» та Херсонський політехнічний фаховий коледж НУ «Одеська політехніка».
Міжнародна кредитна мобільність	Здобувачі освіти мають право на міжнародну кредитну мобільність згідно умов, визначених Порядком реалізації права на академічну мобільність, затвердженим постановою Кабінету Міністрів України від 12.08.2015 № 579 (у редакції постанови Кабінету Міністрів України від 13.05.2022 № 599)
Навчання іноземних здобувачів фахової передвищої освіти (за наявності)	Навчання іноземних здобувачів фахової передвищої освіти освітньо-професійною програмою не передбачено

2. ПЕРЕЛІК КОМПОНЕНТІВ ОСВІТНЬО-ПРОФЕСІЙНОЇ ПРОГРАМИ ТА ЇХ ЛОГІЧНА ПОСЛІДОВНІСТЬ

2.1. Перелік компонентів ОПП

Код о/к	Освітні компоненти ОПП (навчальні дисципліни, курсові роботи, практики, кваліфікаційний іспит тощо)	Кількість кредитів ЄКТС	Форма підсумкового контролю
Обов'язкові освітні компоненти ОПП			
Обов'язкові освітні компоненти, що формують загальні компетентності			
OK1	Політична економія	3	залік
OK2	Основи екології	3	залік
OK3	Статистика	3	залік
OK4	Економіка підприємства	5	екзамен
OK5	Бухгалтерський облік, оподаткування та страхування	4	залік
OK6	Охорона праці, безпека життєдіяльності та цивільний захист	3	залік
OK7	Фізичне виховання	5	залік
OK8	Історія України	3	залік
OK9	Математика для економістів	3	залік
OK10	Іноземна мова за професійним спрямуванням	3	екзамен
OK11	Українська мова за професійним спрямуванням	3	залік
OK12	Основи філософських знань	3	залік
OK13	Основи правознавства	3	залік
	Загальний обсяг	44	
Обов'язкові освітні компоненти, що формують спеціальні компетентності			
OK14	Інфраструктура товарного ринку	4	залік
OK15	Комерційне товарознавство	6	залік, екзамен
OK16	Логістика	3	залік
OK17	Інформаційні системи і технологія в підприємстві та торгівлі	5	екзамен
OK18	Технологія зберігання і переробки с/г продукції	5	екзамен
OK19	Організація та планування бізнесу	4	залік
OK20	Організація торгівлі	6	залік, екзамен
OK21	Маркетингові дослідження	3	залік
OK22	Ціноутворення	3	залік
OK23	Фінансовий облік	3	залік
OK24	Підприємницька діяльність та агробізнес	3	залік
	Загальний обсяг	45	
	Практична підготовка		
	Навчальна практика		
OK25	з інформаційних систем і технологій в підприємстві та торгівлі	3	залік

OK26	з комерційного товарознавства	3	залік
OK27	з організації торгівлі	4,5	залік
OK28	з підприємницької діяльності	3	залік
OK29	Виробнича практика	4,5	залік
	Загальний обсяг	18	
	Атестація здобувачів освіти		
OK30	Кваліфікаційний іспит	1	
	Загальний обсяг обов'язкових освітніх компонент	108	
Вибіркові освітні компоненти ОПІ			
1.	Автоматизована земельно-кадастрова інформаційна система	3,0	залік
2.	Адвокатура України	3,0	залік
3.	Безпека вебзастосунків	3,0	залік
4.	Безпека при експлуатації і обслуговуванні ІТ систем	3,0	залік
5.	Будівельна техніка	3,0	залік
6.	Будівельна фізика	3,0	залік
7.	Бухгалтерська звітність підприємства	3,0	залік
8.	Вебдизайн та основи frontend	3,0	залік
9.	Грошова оцінка земель та нерухомості	3,0	залік
10.	Державний контроль і моніторинг земель	3,0	залік
11.	Експлуатація, реконструкція та реставрація будівель	3,0	залік
12.	Електрообладнання будівель	3,0	залік
13.	Електротехніка в будівництві	3,0	залік
14.	Землеустрій населених пунктів	3,0	залік
15.	Історія держави і права зарубіжних країн	3,0	залік
16.	Казначейська справа	3,0	залік
17.	Комп'ютерний дизайн	3,0	залік
18.	Комп'ютерне проектування, архікад та 3 д - графіка	3,0	залік
19.	Логістика	3,0	залік
20.	Маркетинг	3,0	залік
21.	Менеджмент	3,0	залік
22.	Метрологія і стандартизація	3,0	залік
23.	Митне право	3,0	залік
24.	Міжнародні фінанси	3,0	залік
25.	Нотаріат України	3,0	залік
26.	Організація роботи з кадрами	3,0	залік
27.	Організація юридичної служби в суспільному виробництві	3,0	залік
28.	Основи blockchain технологій	3,0	залік
29.	Основи економіки та ІТ бізнесу	3,0	залік
30.	Основи зовнішньоекономічної діяльності	3,0	залік

31.	Основи картографування	3,0	залік
32.	Основи підприємництва і управлінської діяльності	3,0	залік
33.	Основи програмування мобільних пристроїв	3,0	залік
34.	Основи розрахунку будівельних конструкцій	3,0	залік
35.	Основний аудит інформаційної безпеки	3,0	залік
36.	Оцінка та управління ризиками в ІТ безпеці	3,0	залік
37.	Підприємницька діяльність	3,0	залік
38.	Податкова система	3,0	залік
39.	Проектування програмного забезпечення	3,0	залік
40.	Проектування в ГІС	3,0	залік
41.	Санітарно-технічне обладнання будівель	3,0	залік
42.	Системи моніторингу загроз та атак	3,0	залік
43.	Сільськогосподарські будівлі і споруди	3,0	залік
44.	Соціологія	3,0	залік
45.	Теорія інформації та кодування	3,0	залік
46.	Управління якістю	3,0	залік
47.	Фінанси, гроші та кредит	3,0	залік
48.	Фінансовий аналіз	3,0	залік
Загальний обсяг освітніх компонент, що обирається (кредитів ЄКТС):		18	
ЗАГАЛЬНИЙ ОБСЯГ ОСВІТНЬОЇ ПРОГРАМИ		120	

2.2. Структурно-логічна схема ОПП

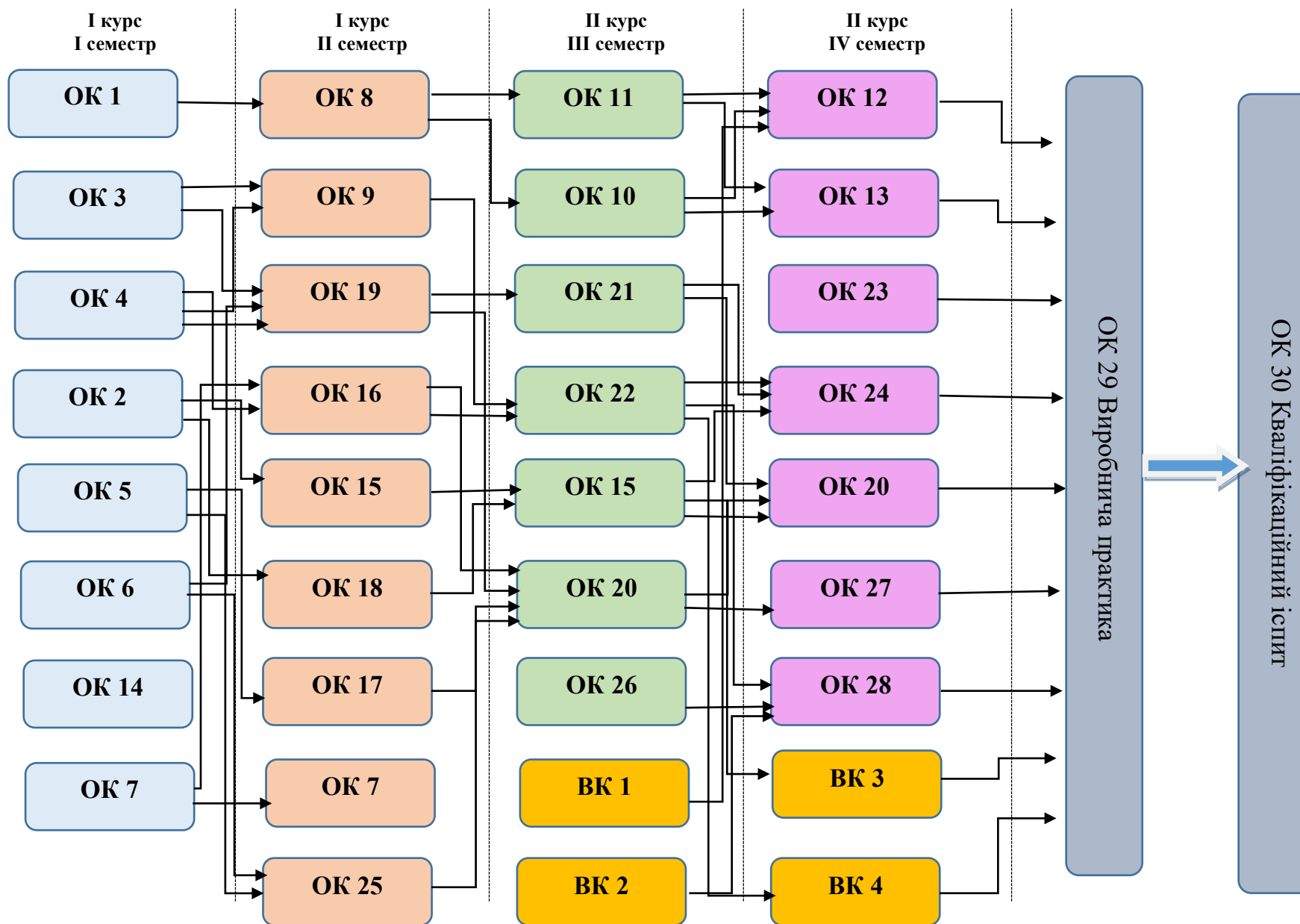

3. ФОРМИ АТЕСТАЦІЇ ЗДОБУВАЧІВ ФАХОВОЇ ПЕРЕДВИЩОЇ ОСВІТИ

Атестація випускників освітньо-професійної програми «Підприємництво та торгівля» спеціальності 076 «Підприємництво та торгівля» здійснюється у формі складання кваліфікаційного іспиту з п'яти дисциплін: «Організація торгівлі», «Підприємницька діяльність та агробізнес», «Комерційне товарознавство», «Маркетингові дослідження», «Ціноутворення», та завершується видачою документа про фахову передвищу освіту встановленого зразка про присудження освітньо-професійного ступеня «Фаховий молодший бакалавр» з присвоєнням кваліфікації «Фаховий молодший бакалавр з підприємництва та торгівлі».

Заклад фахової передвищої освіти на підставі рішення екзаменаційної комісії присуджує особі, яка продемонструвала відповідність результатів навчання вимогам ОПП освітньо-професійного ступеня фахового молодшого бакалавра та присвоює кваліфікацію «Фаховий молодший бакалавр з підприємництва та торгівлі»; особі, яка успішно виконала відповідну ОПП, видають диплом фахового молодшого бакалавра. Атестація здійснюється відкрито і публічно.

4. ВИМОГИ ДО СИСТЕМИ ВНУТРІШНЬОГО ЗАБЕЗПЕЧЕННЯ ЯКОСТІ ФАХОВОЇ ПЕРЕДВИЩОЇ ОСВІТИ

У ВСП «РФК НУБіП України» функціонує система забезпечення якості освітньої діяльності та якості освіти (система внутрішнього забезпечення якості), яка передбачає здійснення наступних процедур і заходів:

1. Визначення та оприлюднення політики, принципів та процедур забезпечення якості освіти, що інтегровані до загальної системи управління коледжем, узгоджені з його стратегією і передбачають залучення внутрішніх та зовнішніх зацікавлених сторін;
2. Визначення і послідовне дотримання процедур розробки освітньо-професійних програм, які забезпечують відповідність їх змісту стандартам освіти, декларованим цілям, урахування позицій зацікавлених сторін, визначення кваліфікацій, що присуджуються і їх відповідності Національній рамці кваліфікацій;
3. Здійснення за участю здобувачів освіти моніторингу та періодичного перегляду освітньо-професійних програм з метою гарантування досягнення встановлених цілей та їх відповідності потребам здобувачів освіти і суспільства, включаючи опитування здобувачів освіти;
4. Забезпечення дотримання вимог правової визначеності, оприлюднення та послідовного дотримання нормативних документів ВСП «РФК НУБіП України», що регулюють усі стадії підготовки здобувачів освіти (прийом на навчання, організація освітнього процесу, визнання результатів навчання, переведення, відрахування, атестація тощо);
5. Забезпечення релевантності, надійності, прозорості та об'єктивності оцінювання, що здійснюється у рамках освітнього процесу;

6. Визначення та послідовне дотримання вимог щодо компетентності педагогічних працівників, застосування чесних і прозорих правил прийняття на роботу та безперервного професійного розвитку персоналу;
7. Забезпечення необхідного фінансування освітньої та викладацької діяльності, а також адекватних та доступних освітніх ресурсів і підтримки здобувачів освіти за відповідною освітньою програмою;
8. Забезпечення збору, аналізу і використання відповідної інформації для ефективного управління освітньо-професійними програмами та іншою діяльністю закладу;
9. Забезпечення публічної, зрозумілої, точної, об'єктивної, своєчасної та легкодоступної інформації про діяльність ВСП «РФК НУБіП України» та всі освітньо-професійні програми, умови і процедури присвоєння ступенів освіти та кваліфікацій;
10. Забезпечення дотримання академічної доброчесності працівниками та здобувачами освіти у ВСП «РФК НУБіП України», створення і забезпечення функціонування ефективної системи запобігання та виявлення академічного плагіату та інших порушень академічної доброчесності;
11. Періодичне проходження процедури зовнішнього забезпечення якості освіти;
12. залучення здобувачів освіти та роботодавців як повноправних партнерів до процедур і заходів забезпечення якості освіти;
13. Забезпечення дотримання студентоорієнтованого навчання в освітньому процесі;
14. Здійснення інших процедур і заходів, визначених законодавством та документами ВСП «РФК НУБіП України».

5. ВИМОГИ ПРОФЕСІЙНИХ СТАНДАРТІВ

Повна назва Професійного стандарту, його реквізити та (або) посилання на документ	Професійного стандарту немає
Особливості Стандарту фахової передвищої освіти, пов'язані з наявністю певного Професійного стандарту	

8. МАТРИЦЯ ВІДПОВІДНОСТІ РЕЗУЛЬТАТІВ НАВЧАННЯ ТА КОМПЕТЕНТНОСТЕЙ

Результати навчання	Компетентності																	
	Загальні компетентності								Спеціальні компетентності									
	ЗК1	ЗК2	ЗК3	ЗК4	ЗК5	ЗК6	ЗК7	ЗК8	СК1	СК2	СК3	СК4	СК5	СК6	СК7	СК8	СК9	СК10
PH 1	+	+							+									
PH 2			+				+			+								
PH 3				+	+							+					+	+
PH 4						+	+				+			+			+	
PH 5						+	+						+				+	+
PH 6								+	+		+		+	+				+
PH 7									+			+		+	+		+	+
PH 8										+	+	+						
PH 9			+			+		+						+				
PH 10			+									+				+		
PH 11			+					+				+	+	+	+			+
PH 12			+					+			+			+	+			+
PH 13			+			+									+			
PH 14			+	+			+	+				+				+	+	
PH 15				+	+	+		+			+						+	
PH 16				+	+		+					+						+
PH 17			+				+							+				